

RoHS

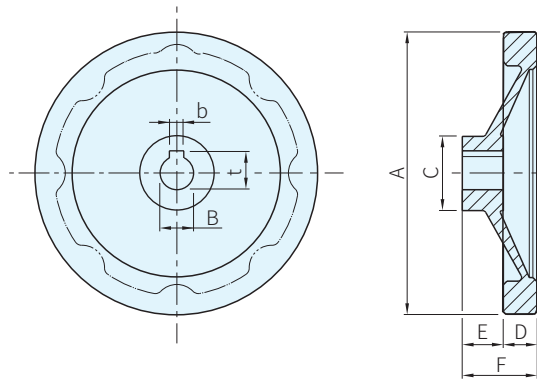

本體	
材質	處理
鋁合金	鏡面拋光



B(小) 品號	庫存	B(大) 品號	庫存	A	B(H7)		C	D	E	F	特性	質量 g
					小	大						
24600.0000	·	24600.0001	·	80	10	12	26	13	16	26	無鍵槽 無把手	130
24600.0005	·	24600.0006	·	100			28	14	17	30		203
24600.0010	·	24600.0011	·	125	12	14	31	15	18	33		307
24600.0020	·	24600.0021	·	160	14	16	36	18	20	39		540
24600.0030	·	24600.0031	·	200	18	20	42	20.5	24	45		849
24600.0040	·	24600.0041	·	250	22	26	48	23	28	51		1495
24600.0100	·	24600.0101	·	80	10	12	26	13	16	26	有鍵槽 無把手	139
24600.0105	·	24600.0106	·	100			28	14	17	30		190
24600.0110	·	24600.0111	·	125	12	14	31	15	18	33		291
24600.0120	·	24600.0121	·	160	14	16	36	18	20	39		529
24600.0130	·	24600.0131	·	200	18	20	42	20.5	24	45		880
24600.0140	·	24600.0141	·	250	22	26	48	23	28	51		1515

SP 特長

 訂貨： 交期：

2460.0000

- 輪軸車修，輪緣精車修和鏡面拋光處理，未加工部份噴砂處理
- 輪緣之旋轉和平面工作公差低於JS12
- 在手輪後面有夾握壓痕，未加工部份表面噴砂處理
- 溫度範圍：MAX.110°C

DIN6885 鍵槽規格

B	10	12	14	16	18	20	22	26
b	3.0	4.0	5.0	5.0	6.0	6.0	6.0	8.0
t	11.4	13.8	16.3	18.3	20.8	22.8	24.8	29.3

PS 備註

- 可搭配手輪端蓋SGR184、SGR184.5、22270，請參閱本單元